



SURFACE DRIVE SYSTEM

**VARIANTE**  
racing

totalmente customizzabile  
fully customizable

model: **7T1**

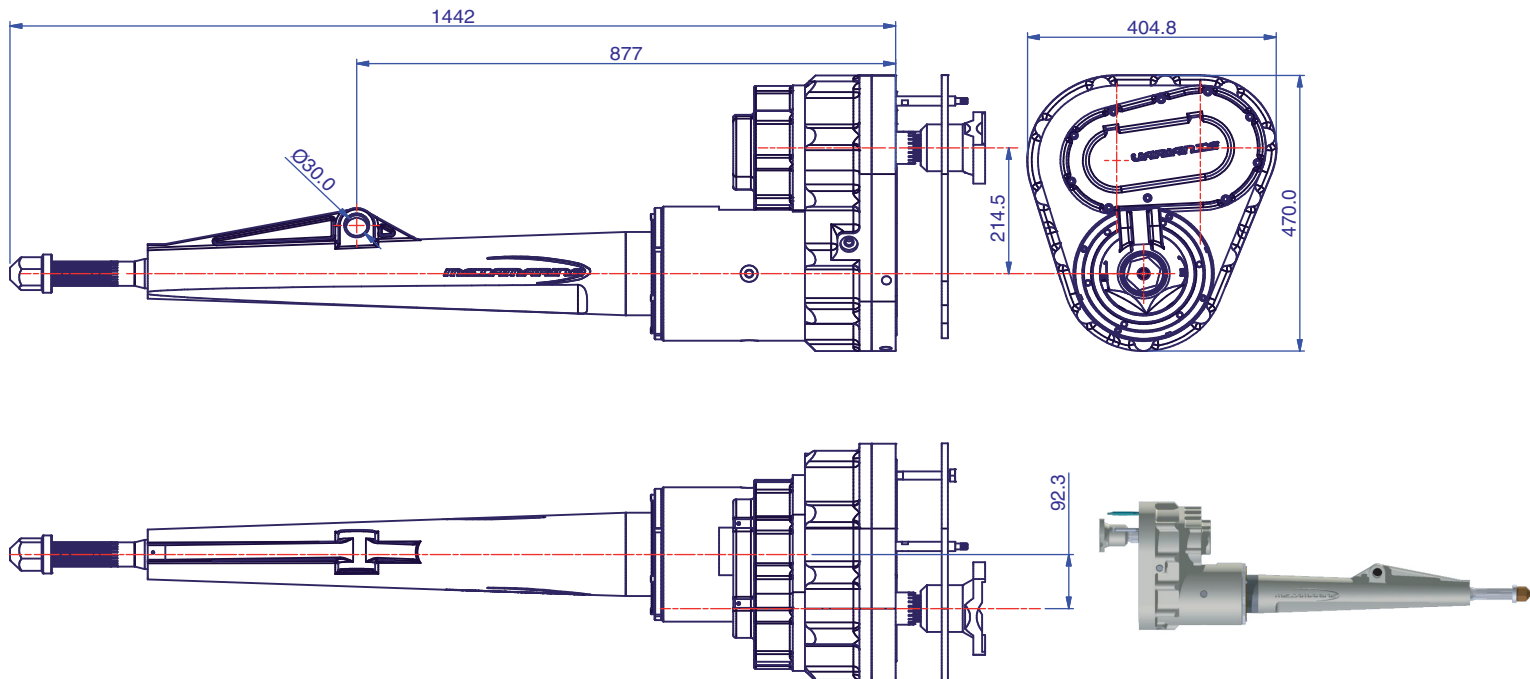
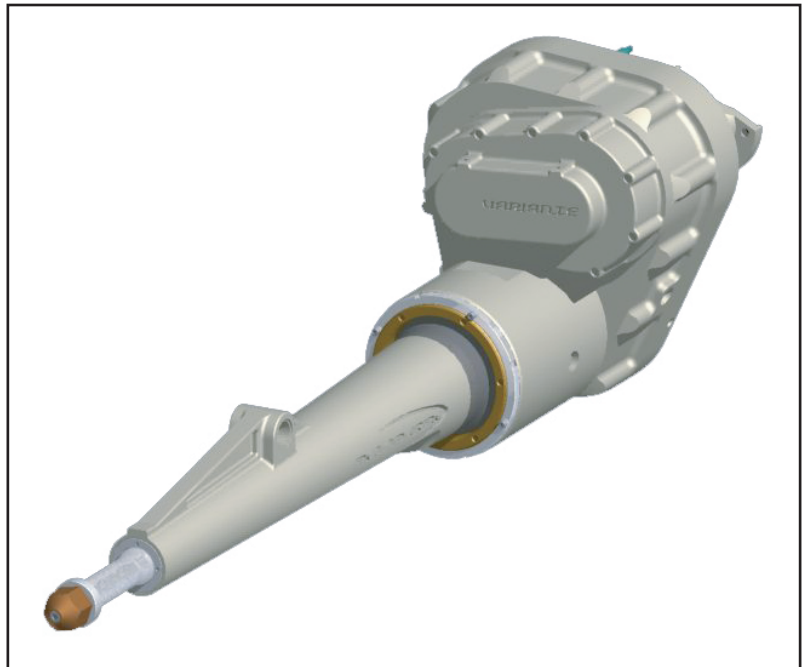

Gli attriti interni alla trasmissione sono ridottissimi grazie allo speciale profilo degli ingranaggi, i quali sono limitati ad un numero di 2 su un asse e 3 sull'altro.

Le trasmissioni VARIANTE in configurazione DIESEL possono sopportare una coppia in ingresso fino 3500 Nm a 3200 giri

**Peso:** 140 Kg

**Materiali:** ergal con anodizzazione dura, acciaio Aisi 316, bronzo.

**Rapporti:** intercambiabili con scatola del cambio esterna, il cambio rapporti può avvenire in pochi minuti

**Lubrificazione:** autonoma senza pompa dell'olio

**Raffreddamento:** intercapedine interna con circolazione forzata di acqua di mare

**Angolo trim [°]** 10

**Lunghezza esterna [mm]** 1450

**Rapporti di Trasmissione:**

1,572 - 1,458 - 1,408 - 1,353 - 1,306

The internal friction of the transmissions is extremely low thanks to the special profile of the gears which are kept to 2 on one axis and 3 on the other.

When configured for DIESEL the VARIANTE transmissions can support 3500 Nm at 3200rpm

**Weight:** 140 Kg

**Materials:** hard anodised ERGAL, INOX stainless steel, bronze.

**Ratios:** interchangeable with external transmission case, the transmission ratio takes place in just a few minutes.

Lubrication: autonomous, no oil pump.

**Cooling:** internal interspace with forced circulation of sea-water.

**Trim angle [°]** [°] 10

**External length [mm]** 1450

**Ratios:**

1,572 - 1,458 - 1,408 - 1,353 - 1,306